

Einbauhinweise für Zylinderköpfe OM 611
Fitting instructions for cylinder heads OM 611
Instruction pour le montage des culasses OM 611
Instrucciones de montaje de las culatas OM 611
Инструкция по установке головок блока OM 611

**Motorenhersteller, Engine manufacturer, Constructeur,
Fabricante, Производитель двигателя:**

Mercedes-Benz

Motorenbaureihen, engine types, Moteurs de séries, Serie de motores, Тип двигателя:	KS Art.-Nr. / KS Art.-No. n° d'article KS / n° de artículo KS
OM 611.980/.981/.983/.987	50 003 119, 50 003 419
OM 611.960/.961	50 003 121, 50 003 421

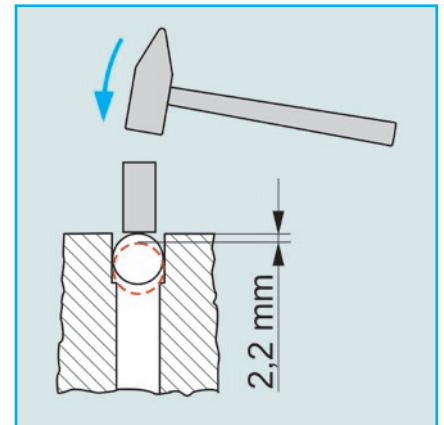
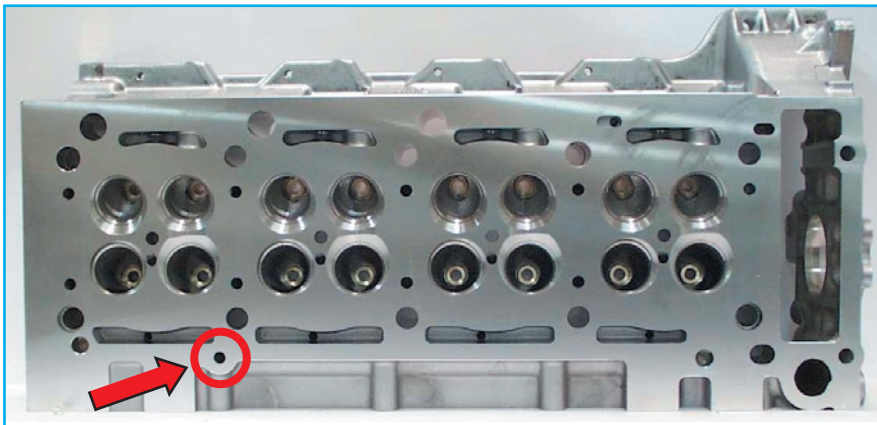

Achtung

Bitte prüfen Sie nach der Demontage des alten Zylinderkopfes, ob an der abgebildeten Stelle eine Kugel mit \varnothing 8 mm den Wasserkanal verschließt.

Wenn dies der Fall ist, dann entnehmen Sie bitte die Kugel aus dem Beipack und montieren Sie diese auf die abgebildete Weise am neuen KS-Zylinderkopf.

Attention

Check whether the cylinder head being replaced (dismantle unit) has a \varnothing 8 mm ball inserted in the coolant channel indicated.

If this is the case, the \varnothing 8 mm ball provided in the accessory pack must be fitted to your new KS cylinder head.

Attention

Vérifier si la culasse démontée à remplacer a une bille de \varnothing 8 mm qui bouche le trou de passage d'eau.

Si tel est le cas, la bille de \varnothing 8 mm qui se trouve dans le sachet d'accessoires doit être montée dans la nouvelle culasse KS.

Atención

Compruebe si la culata desmontada lleva es paso de agua señalado tapado con una bola de \varnothing 8 mm.

En caso afirmativo, clave la bola de \varnothing 8 mm que se adjunta en la bolsa de accesorios en la nueva culata KS.

Внимание

После демонтажа старой головки блока проверьте пожалуйста, не перекрывает ли шар \varnothing 8 мм водяной канал, согласно эскизу.

Если водяной канал перекрыт, то при монтаже новой головки блока монтируйте прилагаемый шар в водяной канал согласно эскизу.